



mazda

Mazda CX-7

zoom-zoom

zoom-zoom



ДЕФИНИЦИЯ ЗА НОВАТОРСТВО

Въпреки че е рядкост, понякога откривате, че нещо е...Различно. Тогава, когато обичайното не функционира правилата се променят и Новото бива създадено.

Вземете например една мощна спортна кола, добавете по-големи размери, отличително присъствие и интелигентно 4x4 задвижване.

Резултатът? Mazda CX-7.



НОВА ГЛЕДНА ТОЧКА

Решителен и балансиран. Mazda CX-7 ще Ви отведе до нови за Вас места. От удобната позиция на водача, до предоставящото идеална видимост предно стъкло зад кожения волан, задвижващ се от 2.2 турбодизелов двигател с мощност от 173 к.с. и спиращи дъха 400 Nm, Вашият свят ще придобие изцяло нови измерения.



ТЕХНОЛОГИЧНА ВРЪЗКА

Зад луксозния дизайн, който Ви кара да се обърнете след преминаващия CX-7, се крие високотехнологично сърце. Системата за активно разпределение на въртящия момент между предните и задни колела, постига перфектен баланс между спортно, директно и стабилно управление на автомобила на мокра, заснежена или всяка друга, предизвикваща способностите на автомобила повърхност. Максимум контрол на поведението, където, когато и както Ви е необходим.



Система 4x4

В зависимост от стила на шофиране и пътните условия, електронноконтролираната система определя най-добрия режим. От обичайното предно задвижване до 50% от мощността би могла да бъде разпределена към задните колела при рязко ускоряване или хлъзгав път.

Под контрол

Новата система за Динамичен контрол на стабилността (DSC) и Системата за контрол на сцеплението (TCS) подобряват поведението при хлъзгава настилка или опасни завои.

Сила на спиране

Големите предни вентилирани и задни дискови спирачки в комбинация с последно поколение антиблокираща система на спирачките (4W ABS), в комбинация с Електронното разпределение на спирачното усилие (EBD) доставят оптимална сила при спиране.

НОВА ГЛЕДНА ТОЧКА

Под контрол. От удобните кожени седалки до LED осветените контролни уреди на таблото, новият CX-7 остава верен на своята спортна ДНК. Бутони за управление, позиционирани на кожения волан, невероятната аудио система от BOSE®, създадена специално за новия CX-7 – това е автомобилът, в който бихте искали да бъдете.



ДРУГА ДЕЙСТВИТЕЛНОСТ

Красотата не е само външна. Всичко, което виждате, усещате и чувате във Вашия CX-7 е създадено изключително, за да постигне най-високите стандарти. Дали ще имате удоволствието да заемете шофьорското място или просто ще се настаните удобно в просторните пасажерски кресла, удоволствието от пътуването е гарантирано.





ДРУГ СВЯТ

Дизайнът, интериорът и екстериорът, системите за сигурност и комфорт – всичко е рафинирано и усъвършенствано. Автоматични чистачки, ксенонови светлини, 19" инчови алуминиеви джанти с привлекателен дизайн, стилни хромирани елементи, затъмнени задни стъкла и заден спойлер описват само част от спортната натура на Mazda CX-7.

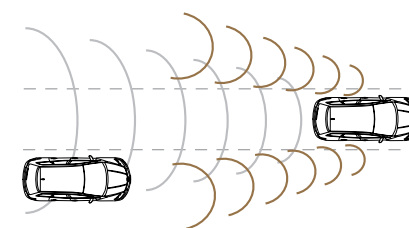

RVM - Система за наблюдение назад

Системата за наблюдение назад е предназначена да подпомага шофьора, като проверява зоната от двете страни зад автомобила, при предприемане смяна на лентата за движение, чрез алармиране на шофьора за присъствието на автомобили, които се приближават отзад по съседни ленти на движение.

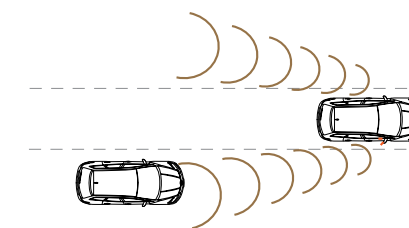

BSM – Blind Spot Monitoring

BSM също така предупреждава за наличие на автомобили в мъртвата зона.

ЛУКСЪТ Е СТАНДАРТ

Богатото оборудване при всички нива е впечатляващо. В зависимост от Вашите нужди можете да изберете кожен салон, сателитна навигация с интегрирана камера за обратно виждане, Bluetooth® с гласово активиране. Всичко това в допълнение към съвременните системи за сигурност от последно поколение, като RVM, ESS – система за допълнителен светлинен сигнал при внезапно спиране, осигуряват сигурно и спокойно пътуване. За Вас остава удоволствието.

EMOTION

- 4x4 задвижване с активно разпределение на въртящия момент (Active Torque-Split All-Wheel Drive)
- Електромагнитен междуосов съединител и LSD самоблокиращ се диференциал на задния мост
- ABS/EBD/EBA - Антиблокираща спирачна система с разпределение на спирачното усилие и спирачен асистент за екстремно спиране
- DSC/TCS - Системи за динамичен контрол на траекторията, сцеплението и срещу прибукуване
- 8 въздушни възглавници: предни, странични и завеси за всички места
- ESS (Emergency Stop Signal) - Автоматично включване на аварийните светлини при рязко спиране
- Family Box - Защитна клетка с усилена 3H конструкция на купето
- SIPS - Усилващи греди в предните и задните врати за по-добра защита при страничен удар

- Активни предни подглавници предпазващи от травми при камшичен удар
- ISOFIX - Система за монтиране на детско столче на задните външни места
- Климатроник - Автоматичен климатик с плевнов филтър
- Аудиосистема Mazda с радио, RDS, 4 високоговорителя и MP3/CD Player, AUX вход
- Борд компютър (среден и моментен разход, оставаш пробег, средна скорост, външна температура и др.)
- Мулти-информационен дисплей с диагонал 9 см (информация за аудио системата, борд компютъра, настройки и напомнящи съобщения)
- Електро-управляеми и отопляеми странични огледала
- Електро-управляеми, автоматични стъкла с "one-touch" функция - предни и задни

- Smart Windows - Автоматично вдигане/ сваляне на стъклата при заключване/ отключване на автомобила - дистанционно от ключа на автомобила
- Регулируем по височина и дълбочина мулти-функционален волан
- OPTITRON - LED осветяване на контролните уреди
- Двойнооптични основни фарове; Електронно регулиране на нивото на фаровете от купето
- Регулиране седалката на водача по височина
- Съваема и делима (60:40) облегалка на задната седалка с вграден подлакътник
- Подлакътник с кутия между предните седалки
- Алуминиеви джанти 18" с гуми 235/60R18
- Съваем контактен ключ с вграден имобилайзер
- Super Lock-двойно централно заключване

CHALLENGE

В ДОПЪЛНЕНИЕ НА EMOTION

- Cruise Control - Регулатор и ограничител на скоростта (Темпомат) с управление от волана
- Електрохроматично огледало за обратно виждане
- Свръх тонирани задни стъкла 70%
- TPMS - Система за следене налягането в гумите
- Сензор за дъжд - автоматично включване на чистачките

- Сензор за фаровете - автоматично включване при затъмняване
- Лумбално регулиране на седалката на водача
- Подгряване на предните седалки (двустепенно)
- Кожен волан и кожена ръкохватка на скоростния лост с хромиран декоративен елемент

- Аудиосистема Mazda с радио, RDS, 6 високоговорителя и вграден MP3/CD Changer за 6 диска
- Bluetooth®: Безжична система за връзка и управление на мобилен телефон с аудиосистемата на автомобила
- Цветна камера за обратно виждане

REVOLUTION

В ДОПЪЛНЕНИЕ НА CHALLENGE

- Кожен салон (черен или бежов)
- Електрическо задвижване на предните седалки (с памет за 3 позиции за водача)
- HiFi Аудио система BOSE® със Subwoofer и централен говорител Center Point с 8 високоговорителя

- Ксенонови фарове; Автоматично ниво на регулиране на светлинния сноп; Устройство за миене на фаровете
- Предна аеро броня с допълнителни фарове за мъгла
- Алуминиеви джанти 19" с гуми 235/55R19

- Хром пакет- радиаторна решетка, прагове и дръжки на вратите
- Smart Key - Безконтактно отключване и заключване

ULTIMATE

В ДОПЪЛНЕНИЕ НА REVOLUTION

- Навигационна система с SD карта и цветен 10.5 см дисплей

- RVM - система за следене на мъртвата зона с предупредителен сигнал при наличие на превозно средство

- Панорамен люк с плътна щора



ИНДИВИДУАЛИЗИРАЙТЕ СВОЯТА MAZDA CX-7

Разгледайте някои от аксесоарите, които ще направят
вашият CX-7 уникален.



1



2



3



4



5



6



7



8



9

- 1 Алюминиеви колела
- 2 Хром елемент - предна броня
- 3 Хром елемент - задна броня
- 4 Паркинг сензори
- 5 Калобрани с хром елементи

- 6 Теглич - демонтируем
- 7 Система за организация на багажното пространство
- 8 Луксозни стелки
- 9 Кабел за връзка с iPod

ДВИГАТЕЛИ



Нов високоефективен MZR-CD 2.2 турбо дизел:

- Новият MZR-CD 2.2 турбо дизел, common rail със 173 кс, променлива геометрия на турбо компресора, високоефективен интеркулер, 16 клапана с DOHC, задвижвани с верига и Selective Catalytic Reduction System. Ви предоставя пълната си сила от 400 Nm още от 2,000 оборота.
- Със среден разход на гориво 7.5 л /100 км и с отделяни само 199 г/км CO₂ емисии, CX-7 използва нова генерация Mazda diesel particulate filter (DPF) - филтър за твърди частици и Selective Catalytic Reduction (SCR) система с AdBlue®, за да изпълни стриктните изисквания на стандарт EBPO 5.

Усъвършенстван MZR 2.3 DISI 260 Turbo високоефективен бензинов двигател:

- MZR 2.3 DISI 260 Turbo предлага превъзходна комбинация от директно впръскване на горивото под налягане от 11.5 МПа, ранна активация на катализатора, олекотен високо ефективен турбо компресор, висока степен на съгъстяване в цилиндрите, 16 клапана с DOHC, задвижвани с верига. Разполагате с 90% от максималния въртящ момент в диапазона от 2000 до 5500 оборота.
- Този двигател изпълнява на пръв поглед несъвместими изисквания - нисък разход на гориво, ниски емисии на изгорелите газове, бързо ускорение на автомобила с отлична реакция на двигателя при ниски обороти, еквивалентна на V6 двигатели с обем от 3500 до 4000 куб.см.

4X4 ЗАДВИЖВАНЕ

Active Torque-Split All-Wheel Drive 4x4 задвижване с активно разпределение на въртящия момент



ТЕХНИЧЕСКИ ХАРАКТЕРИСТИКИ

Версия	2.3 DISI Turbo 260 к.с.	2.2 Common Rail Diesel 173 к.с.
Двигател тип	Четирицилиндров, редови, DOHC с турбокомпресор	Четирицилиндров, редови, DOHC, турбокомпресор с променлива геометрия
Впръскване	Електронноконтролирано директно впръскване, 4 клапана на цилиндър, ангренажна верига, променливо газоразпределение	Common Rail с електронно контролирано директно впръскване, 4 клапана на цилиндър, ангренажна верига, променливо газоразпределение
Екологични норми	Euro 5	Euro 5
Брой на клапаните	16	16
Диаметър и ход на буталото (мм)	87.5 x 94	86 x 94
Работен обем (куб. см.)	2261	2184
Максимална мощност при об./мин. (EEC) (к.с.)	260 / 5500	173 / 3500
Максимална мощност при об./мин. (EEC) (kW)	191 / 5500	127 / 3500
Максимален въртящ момент при об./мин. (EEC) (Nm)	380 / 3000	400 / 2000
Степен на компресия	9.5 : 1	16.3 : 1
Гориво	Безоловен 98	Euro Diesel

Трансмисия			
Тип	Механична, 6-степенна	Механична, 6-степенна	
Предавателни числа	1 ^{ва} 2 ^{ва} 3 ^{та} 4 ^{та} 5 ^{та} 6 ^{та} Задна	3.818 2.238 1.535 1.171 1.085 0.853 4.139	3.818 2.238 1.535 1.171 1.085 0.853 4.139
Главно предавателно число	1 ^{ва} до 4 ^{та} скорост: 3.941 5-та, 6-та и задна: 3.350		
Съединител	Еднодисков сух съединител		
Диаметър на съединителя (мм)	210		

Управление	
Тип	Рейка и пиньон с хидравличен усилвател
Сервоусилвател	Сервоусилвател с променливо действие
Обороти	2.9
Диаметър на обратен завой (м)	15.8

Спирачки		ABS + EBD + EBA
ABS	4WD-ABS (4-канална, 4-сензорна, за 4-те колела)	
Предни	Вентилирани дискове	
Задни	Вентилирани дискове	
Диаметър на дисковете предни / задни (мм)	320 / 302	
Диаметър на сервоусилвателя (inch)	10.5	
Ръчна спирачка	Механична, на задните колела	

Шаси и окачване		
Конструкция	Самонесеца, напълно стоманена конструкция	
Предно окачване	Независимо, тип Mac Pherson	
Задно окачване	Независимо, многограменно със спирални пружини	
Амортизьори предни / задни	Телескопични, двойнодействащи	
Джанти	19x7-1/2J	18x7-1/2J, 19x7-1/2J
Гуми	235 / 55 R19	235 / 60 R18, 235 / 55 R19
Резервно колело	T155 / 90 D18	T155 / 90 D18

Динамични характеристики и екологични показатели		
Ускорение от 0 до 100 км/ч (сек)	8.2	11.3
Максимална скорост (км/ч)	211	200

Разход на гориво (Директива 2004/3/ЕС)		
Смесен цикъл (л/100 км)	10.4	7.5
Извънградски цикъл (л/100 км)	8.4	6.6
Градски цикъл (л/100 км)	14	9.1
CO2 емисии (гр/км)	243	199

РАЗМЕРИ И ТЕГЛА

Размери	2.3 DISI Turbo 260 к.с.	2.2 Common Rail Diesel 173 к.с.
Дължина / Ширина / Височина (мм)	4700 / 1870 / 1645	4700 / 1870 / 1645
Междусие (мм)	2750	2750
Клиренс (мм)	208	208
Предна следа (мм)	1615	1615
Задна следа (мм)	1610	1610
Обем на багажника при нормално положение на седалките (VDA) (л)	455	455
Обем на багажника при сгънати задни седалки (VDA) (л)	774	774
Обем на резервоара (л)	69	69

Тегла		
Собствено тегло на автомобила (кг)	1740	1800
Максимално допустимо тегло на автомобила (кг)	2301	2430
Товароносимост (кг)	561	630
Максимално разрешено тегло на багажник на покрива (кг)	100	100

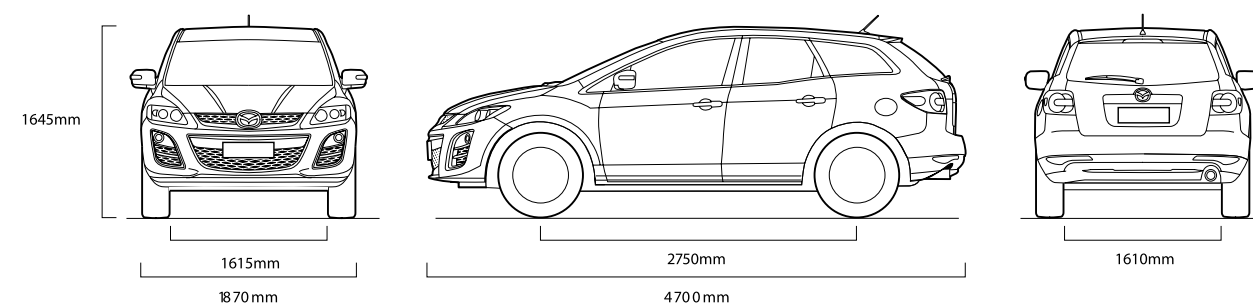

ТАПИЦЕРИИ

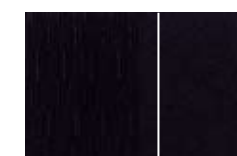

Черен текстил
нива на оборудване: Emotion, Challenge

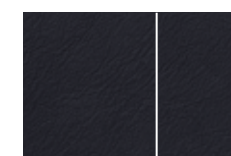

Черна кожена тапицерия
нива на оборудване: Revolution, Ultimate

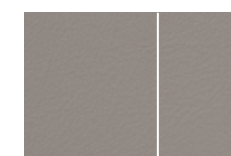

Бежова кожена тапицерия
нива на оборудване: Revolution, Ultimate

ЦВЕТОВЕ



Брилянтно черно (A3F)



P Черна перла(35N)



M Сребърен (38P)



P Бордо (32V)



P Галактическо сиво (32S)



P Тъмно син (35J)



P Бяла перла (34K)

M - Металик **P** - Перлен Металик



Гаранция - покритие

Всяка Mazda е проектирана и произведена съгласно най-стриктните норми за технически параметри и характеристики, комфорт и надеждност. За Ваше спокойствие Mazda осигурява гаранция от 5 (пет) години или 150 000 км, което настъпи първо и 12 години срещу перфорация от корозия. Ограничение в пробег през първата година - няма.

**За допълнителна информация по условията на гаранция се обърнете към вашия оторизиран дилър на Mazda или посетете www.mazda.bg*

Mazda Europe Service /MES/

MES представлява услуга за техническо съдействие в рамките на европейския континент за собствениците на Mazda, осигуряваща безпроблемно придвижване независимо от обстоятелствата.

Услугата Mazda Europe Service е валидна за автомобила (независимо от това кой управлява), като осигурява техническа помощ при повреда или злополука, възпрепятстващи продължаването на пътуването и настъпили в цялата територия на покритие.

**За допълнителна информация по условията на гаранция се обърнете към вашия оторизиран дилър на Mazda или посетете www.mazda.bg*

Bose® и Centerpoint® за запазени търговски марки на Bose Corporation и са използвани с разрешение. Логото на Bluetooth® е запазена търговска марка на Bluetooth SIG, Inc. и всяко използване на тази марка от Mazda е с лиценз.

Стар Моторс и Mazda Европа си запазват правото да променят каквито и да било подробности за техническите спецификации и оборудването без предизвестие.

Доколкото е възможно, цялата информация в тази брошура е вярна към момента на предаването ѝ за печат.

Моля, изисквайте от Вашия дилър на Mazda подробна информация за техническите спецификации и оборудването на избория от Вас модел.

Действителните цветове на корпуса могат да се различават от отпечатаните в тази брошура снимки.

Авторски права от 2010 г. • Никаква част от настоящата публикация не може да се възпроизвежда без предварителното писмено одобрение от Стар Моторс ЕООД.